

Werbung, die rentiert.

Das Angebot 2012







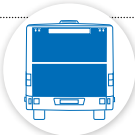

Ein Unternehmen
der Stadt Zürich

VBZ

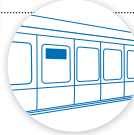
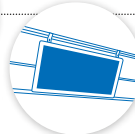
Züri  Linie

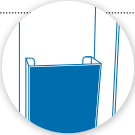
Inhaltsverzeichnis

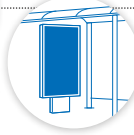
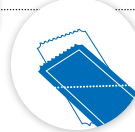
	Aussenwerbung Tram	Seite 3
	Aussenwerbung Bus	Seite 10
	Hängekartons	Seite 18
	Fenstertransparente	Seite 23
	Leuchtplakate T2000	Seite 26
	Bodenkleber	Seite 28
	Zeitungsboxplakate	Seite 30
	Tramvollbemalung	Seite 32
	Haltestellenplakate	Seite 34
	Ticketkooperationen	Seite 36

Aussenwerbung Tram





Tram Cobra

Formate

Small 2 × 11,88 m × 0,385 m

Medium 2 × 17,15 m × 0,385 m

Large 2 × 28,99 m × 0,385 m

Dachwerbträger beidseitig

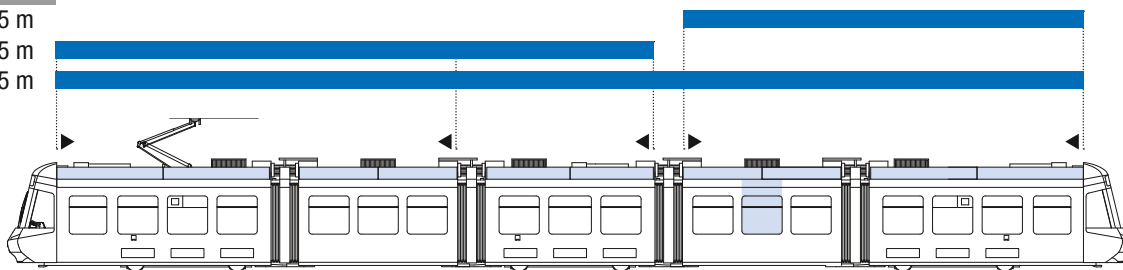

Tafeltyp

	3 Monate	6 Monate	12 Monate
Small	4 900.–	7 750.–	11 950.–
Medium	6 650.–	10 600.–	16 200.–
Large	10 500.–	17 000.–	26 000.–
Medium, inkl. Moving Poster*	10 900.–	18 950.–	32 100.–
Large, inkl. Moving Poster*	14 750.–	25 350.–	41 900.–

* je 1 Poster pro Fahrzeugseite



Sänfte

Formate

Small 2 × 8 m × 0,37 m

Medium 2 × 14 m × 0,37 m

Large 2 × 22 m × 0,37 m

Dachwerbträger beidseitig

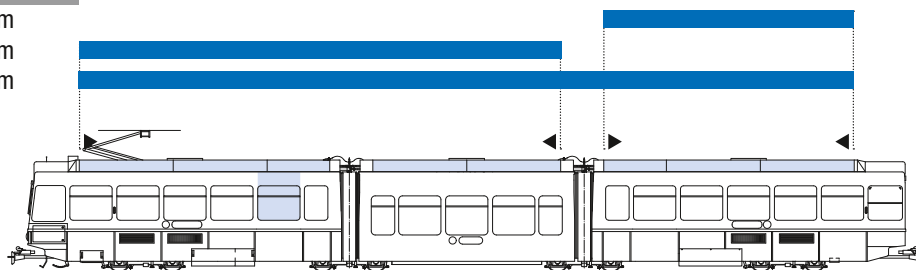

Tafeltyp

Small

Medium

Large

Medium, inkl. Moving Poster*

Large, inkl. Moving Poster*

* je 1 Poster pro Fahrzeugseite

3 Monate

2 050.–

4 200.–

5 850.–

8 450.–

10 100.–

6 Monate

3 450.–

6 800.–

9 500.–

15 150.–

17 850.–

12 Monate

5 300.–

10 500.–

14 500.–

26 400.–

30 400.–

Überhängende Dachwerbung

+ 10% auf den Mietpreis

+ 10% auf den Mietpreis

+ 10% auf den Mietpreis

+ 10% auf den Mietpreis

+ 10% auf den Mietpreis



Tram-Gelenkwagen 2000

Formate

2 x 16 m x 0,37 m

Dachwerbeträger beidseitig

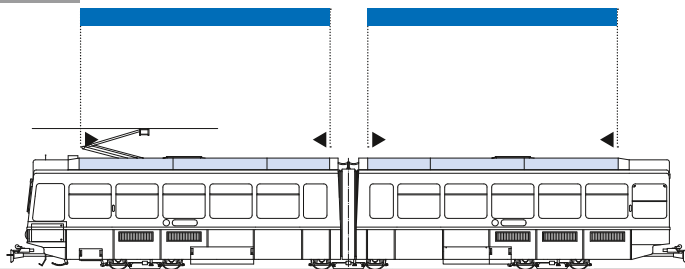

Tafeltyp

3 Monate

4 600.-

6 Monate

7 400.-

12 Monate

11 300.-

Überhängende Dachwerbung

+ 10% auf den Mietpreis



Tram-Anhängewagen 2000

Formate

4 × 4 m × 0,37 m

Dachwerbeträger beidseitig

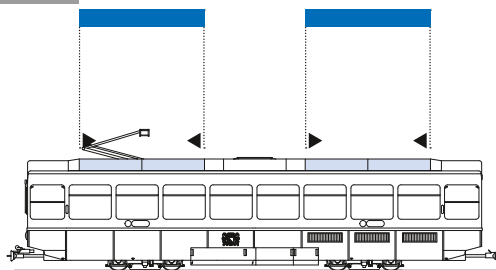

Tafeltyp

3 Monate

2 150.–

6 Monate

3 350.–

12 Monate

5 150.–

Überhängende Dachwerbung

+ 10% auf den Mietpreis



Überhängende Dachwerbetafeln Tram-Gelenkwagen 2000 und Sänfte

Alle Angaben in Millimetern.

Die überhängenden Teile dürfen den seitlichen Tafelrand nicht überschreiten.

Plattendicke: Mind. 8 mm Forex.

Logo und Schriftzüge: 800–1 000 mm.

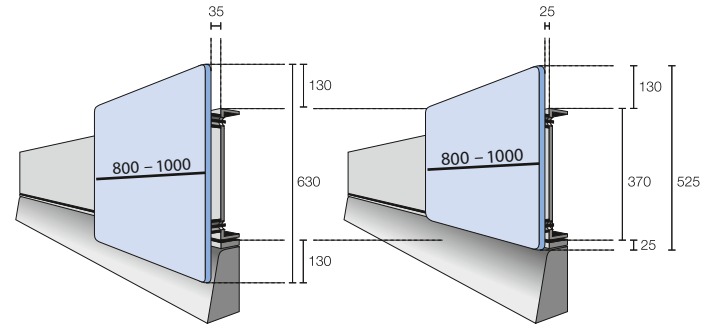

Konkave Wölbungen müssen abgerundet werden.
Sämtliche Plattenkanten müssen abgerundet werden.
Radius: ca. 5 mm.

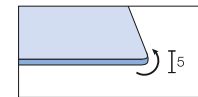
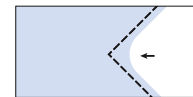

Bei der Cobra besteht keine Möglichkeit für überhängende Dachwerbetafeln.
Die Sujets müssen VBZ TrafficMedia vorgängig vorgelegt werden.



Allgemeine Angaben

Die Wahl der Tramlinie ist aus betrieblichen Gründen nicht möglich. Der Kunde übernimmt die Kosten für die Gestaltung, die Herstellung und den Transport der Werbetafeln.

Masse: Je nach Wagentyp 16–44 m Länge × 0,37 m Basishöhe.

Cobra: 24–58 m Länge × 0,385 m Höhe.

Moving Poster (ca. 116,5 cm × 170 cm): Platzierung auf Anfrage.

Produktion

Die benötigten Aluminiumtafeln können bei den VBZ abgeholt werden. Sie werden dem Kunden zur Verfügung gestellt, bleiben aber Eigentum der VBZ.

Standardtafeln: Die Werbung kann durch Bekleben oder Kunstharz-Bemalung angebracht werden. Leuchtdispersion ist nicht gestattet.

3-D-Tafeln und überhängende Dachwerbung: Für die Gestaltung unbedingt vorgängig mit den VBZ Kontakt aufnehmen, um Bewilligung sowie technische Realisierbarkeit abzuklären. Zu Möglichkeiten und Einschränkungen siehe auch nebenstehende Skizze. Für überhängende Dachwerbung wird ein zusätzlicher Handling-Aufpreis erhoben. Montage und Demontage erfolgen durch die VBZ und sind im Preis inbegriffen.

Cobra: Keine überhängende Dachwerbung möglich. Montage und Demontage der Folien erfolgen durch die Produktionsfirma und werden vom Kunden übernommen.

Moving Poster: Montage und Demontage erfolgen durch die Produktionsfirma und müssen vom Kunden übernommen werden.

Buchungsperioden/Dauer

Buchungsperiode: Ab drei Monaten.

Startzeit: Frei wählbar.

Unterbrüche/Auswechslungen: Nach Vereinbarung möglich. Die Kosten gehen zu Lasten des Kunden.

Rabatte

Mengenrabatte ab 3 Fahrzeugen. Laufzeitrabatt ab 3 Jahren.

Abholung und Ablieferung

Termin: Spätestens 10 Tage vor dem Aushang oder gemäss Absprache mit VBZ TrafficMedia und dem entsprechenden Tramdepot. Cobra und Moving Poster gemäss Absprache.

Ort: Magazin VBZ TrafficMedia, Luggwegstrasse 67, 8048 Zürich.

Gerardo Caride oder Hermann Brassler
Tel. 044 434 45 27, Fax 044 434 46 83
Mo–Do 07.30–16.00 Uhr, Fr 07.00–15.00 Uhr

Maximalbreite Anlieferungsfahrzeuge: 2,30 m.
Achtung: Länge Cobra-Tafeln 3,40 m, Transport vorher klären.

Aussenwerbung Bus





Mercedes-Gelenkbus (Gelenktrolleybus)

Format Seitenfolien (beidseitig)

3 × 4,5 m × 0,22 m

Genaueres Mass auf Anfrage.

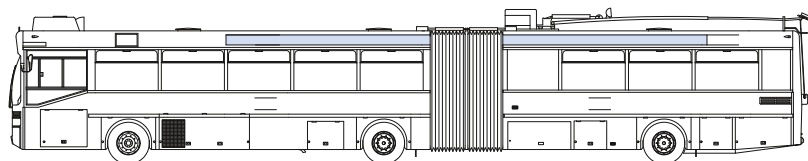

3 Monate

1 430.-

6 Monate

2 350.-

12 Monate

3 570.-

Neoplan-Standardbus

Format Seitenfolien (beidseitig)

2 × 7,5 m × 0,275 m

Genaueres Mass auf Anfrage.

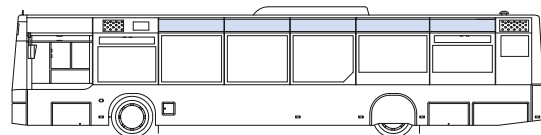

3 Monate

1 330.-

6 Monate

2 250.-

12 Monate

3 370.-



Neoplan-Gelenkbus

Format Seitenfolien (beidseitig)

1. Teil 6,1 m × 0,275 m

2. Teil ca. 6,5 m × 0,275 m

Genau Masse auf Anfrage.

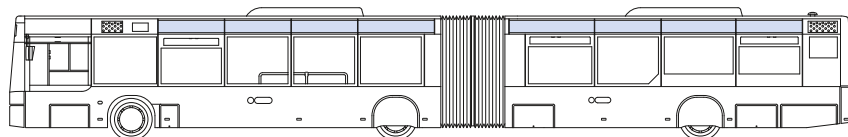

3 Monate

2 040.–

6 Monate

3 270.–

12 Monate

4 900.–

Hess-Gelenktrolleybus

Format Seitenfolien (beidseitig)

1. Teil 8,26 m × 0,37 m

2. Teil ca. 2,47 m × 0,37 m

Genau Masse auf Anfrage.

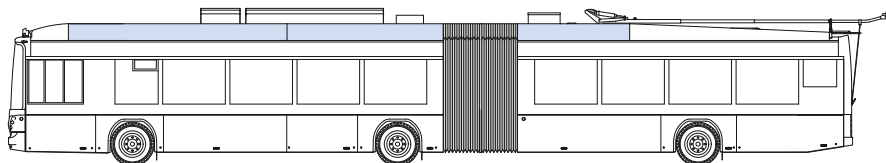

3 Monate

2 250.–

6 Monate

3 570.–

12 Monate

5 410.–



Hess-Doppelgelenk-Trolleybus

Format Seitenfolien (beidseitig)

Auf Anfrage.

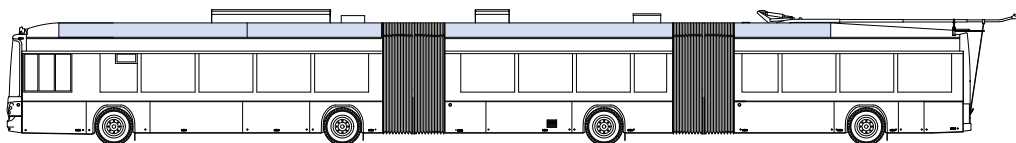

3 Monate

3 060.-

6 Monate

5 100.-

12 Monate

7 650.-

Mercedes-Citaro-Standardbus

Format Seitenfolien (beidseitig)

7,3 m × 0,4 m

Genaueres Mass auf Anfrage.

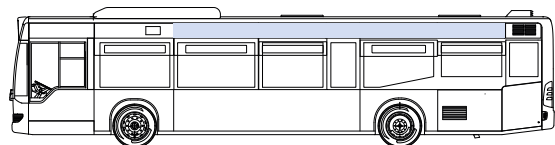

3 Monate

1 020.-

6 Monate

1 640.-

12 Monate

2 550.-



Mercedes-Citaro-Gelenkbus

Format Seitenfolien (beidseitig)

12,3 m × 0,4 m

Genaueres Mass auf Anfrage.

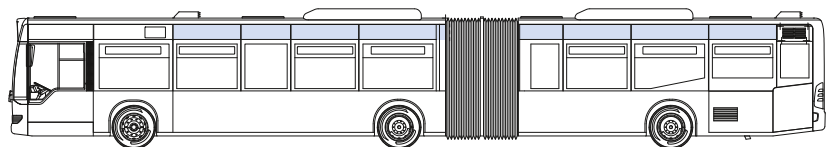

3 Monate

1 430.–

6 Monate

2 350.–

12 Monate

3 570.–

Die Preise



Mercedes-Gelenkbus

Formate

Auf Anfrage.



	1 Monat	2 Monate	3 Monate	6 Monate	12 Monate
Fenster	1 040.–	1 770.–	2 480.–	4 660.–	6 210.–
Ganzheck	–	–	5 280.–	9 140.–	12 980.–

Hess-Gelenktrolleybus

Formate

Auf Anfrage.

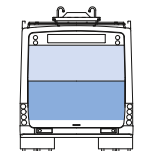

	1 Monat	2 Monate	3 Monate	6 Monate	12 Monate
Fenster	1 250.–	2 060.–	2 890.–	5 370.–	7 220.–
Ganzheck	–	–	6 150.–	10 750.–	15 200.–

Neoplan-Standard- und -Gelenkbus

Formate

Auf Anfrage.

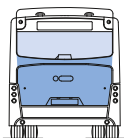

	1 Monat	2 Monate	3 Monate	6 Monate	12 Monate
Fenster	1 040.–	1 770.–	2 480.–	4 660.–	6 210.–
Ganzheck	–	–	5 280.–	9 140.–	12 980.–

Preise in CHF exkl. MwSt.



Hess-Doppelgelenk-Trolleybus

Formate

Auf Anfrage.

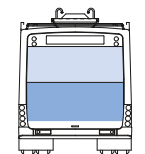

	1 Monat	2 Monate	3 Monate	6 Monate	12 Monate
Fenster	1 250.-	2 060.-	2 890.-	5 370.-	7 220.-
Ganzheck	-	-	6 150.-	10 750.-	15 200.-

Mercedes-Citaro-Standard- und -Gelenkbus

Formate

Auf Anfrage.

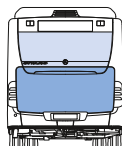

	1 Monat	2 Monate	3 Monate	6 Monate	12 Monate
Fenster	1 040.-	1 770.-	2 480.-	4 660.-	6 210.-
Ganzheck	-	-	5 280.-	9 140.-	12 980.-



Allgemeine Angaben

Der Kunde übernimmt die Kosten für die Gestaltung, die Herstellung und die Montage der Werbefolien.

Masse: Je nach Typ verschieden (genaue Masse auf Anfrage).

Produktion

Leuchtfolie sowie Scotchcal-Folie sind nicht gestattet. Am Busheck empfehlen wir Clear-Window-Folie mit Laminat.

Montage und Demontage: Erfolgen durch die Produktionsfirma und müssen vom Kunden übernommen werden. Beim Teilheck (Fenster) erfolgt die Demontage durch die VBZ.

Buchungsperioden/Dauer

Buchungsperiode: Mindestens 1 Monat für Teilheck (Fenster) bzw. 3 Monate für Dach und Ganzheck.

Startzeit: Frei wählbar.

Unterbrüche/Auswechslungen: Nach Vereinbarung möglich. Die Kosten gehen zu Lasten des Kunden.

Spezielle Laufzeiten und Mengen auf Anfrage.

Rabatte

Kombi-Angebote: Dach und Heck auf Anfrage.

Mengenrabatte Heck: 10 Fahrzeuge 5%, 20 Fahrzeuge auf Anfrage.

Montage

Termin und Ort: Gemäss Absprache mit VBZ TrafficMedia und der entsprechenden Busgarage.

Hängekartons

A hanging poster for Bauhaus Women's Day. The poster is red and white. At the top, the Bauhaus logo is displayed in red on a white background. Below the logo, the text "www.bauhaus.ch" and "Wen's gut werden muss." is visible. The main title "Women's day" is in a large, bold, sans-serif font, followed by the subtitle "Für Frauen, die sich trauen!". Below the text is a photograph of four women in work clothes, some holding tools like a drill and a hammer. A red circular stamp with the text "FREIWEILIGE ARBEIT" is overlaid on the photo. At the bottom of the poster, there is text about current events and workshops, and contact information for the Zurich branch.

BAUHAUS
www.bauhaus.ch Wen's gut werden muss.

women's day
Für Frauen, die sich trauen!

FREIWEILIGE ARBEIT

Aktuelle Termine und Workshops
unter www.bauhaus.ch/womensday.

Zürichs Spezialist für Werkstatt, Haus und Garten
Schönenriedbachstr. 13 • Tel 044 738 18 18 • Fax 044 738 18 05
info.077110@bauhaus.ch • Mo-Do 7-19 Uhr, Fr 7-20 Uhr, Sa 8-17 Uhr

BAUHAUS



Hängekartons

Stückzahl	1 Woche	2 Wochen	3 Wochen	4 Wochen	5 Wochen	6 Wochen
100	1 490.–	1 990.–	2 490.–	2 990.–	3 490.–	3 990.–
200	2 770.–	3 770.–	4 770.–	5 770.–	6 770.–	7 770.–
300	4 050.–	5 550.–	7 050.–	8 550.–	10 050.–	11 550.–
400	5 330.–	7 330.–	9 330.–	11 330.–	13 330.–	15 330.–
500	6 610.–	9 110.–	11 610.–	14 110.–	16 610.–	19 110.–
600	7 890.–	10 890.–	13 890.–	16 890.–	19 890.–	22 890.–
800	10 450.–	14 450.–	18 450.–	22 450.–	26 450.–	30 450.–

Längere Aushangdauer und grössere Mengen auf Anfrage.

Hängekartons mit Dispensern

Stückzahl	1 Woche	2 Wochen	3 Wochen	4 Wochen	5 Wochen	6 Wochen
100	1 870.–	2 420.–	2 970.–	3 520.–	4 070.–	4 620.–
200	3 570.–	4 670.–	5 770.–	6 870.–	7 970.–	9 070.–
300	5 270.–	6 920.–	8 570.–	10 220.–	11 870.–	13 520.–
400	6 970.–	9 170.–	11 370.–	13 570.–	15 770.–	17 970.–
500	8 670.–	11 420.–	14 170.–	16 920.–	19 670.–	22 420.–
600	10 370.–	13 670.–	16 970.–	20 270.–	23 570.–	26 870.–
800	13 770.–	18 170.–	22 570.–	26 970.–	31 370.–	35 770.–

Längere Aushangdauer und grössere Mengen auf Anfrage.



Nebenkosten

Beschreibung	Kosten/Stück
Plakatauswechslung	4.–
Nachfüllen von Dispensern	4.–

Pool

Hängekartons mit und ohne Dispenser in den Regionen Glattal/Limmattal/Forchbahn. Preis auf Anfrage.

Saisongpromotion

In den Monaten Januar und Februar sowie Juli und August wird Ihnen für eine Buchungsdauer ab zwei Wochen eine zusätzliche Woche geschenkt.

Das gilt nur für die Aushänge innerhalb dieses Zeitraums.

Vermerk: Verteilung auf Trams und Busse.

Die Spezifikationen der Dispenserbox



- Post-it-Block möglich.
- Keine Plexiboxen.
- Muss integrierter Bestandteil des Hängekartons sein.
- Keine Klebestellen mit doppelseitigem Klebeband.
- Tiefe max. 2 cm.
- Muss stabiler Karton sein.
- Nicht gefaltet.
- **Wichtig: Der beidseitige Rand von mindestens 2,2 cm ist zwingend erforderlich.**

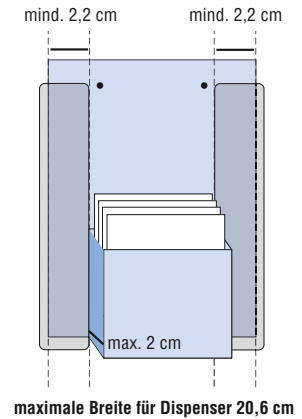
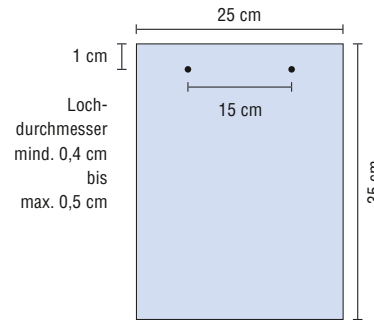



Allgemeine Angaben

Der Kunde übernimmt die Kosten für die Gestaltung, die Herstellung und den Transport der Hängekartons.

Auflage: Mindestens 100 Stück. Mit 800 Stück Präsenz in jedem VBZ-Tramwagen/-Bus. Eine Linienwahl ist nicht möglich.

Format/Ausführung

Einheitliches Plakatformat: 25 cm Breite × 35 cm Höhe.

Druck: Die Plakate sind einseitig bedruckt. Auch doppelseitig bedruckte Plakate werden akzeptiert.

Aufhängung: Die Plakate müssen 2 Aufhängelöcher haben, siehe Masszeichnung: 15 cm Abstand von Lochmitte zu Lochmitte, 10 mm vom oberen Rand zur Lochmitte, Lochdurchmesser 4–5 mm.

Produktion

Plakate: Papiergewicht bei Normalplakaten mind. 400 g/m², max. 600 g/m².

Dispenserplakate: Papiergewicht 800 g/m², um ein Durchbiegen zu verhindern (angenommen werden kaschierte Plakate 2 × 400 g/m²). Bezüglich Breite und Randabstand siehe Masszeichnung.

Dispenserkästchen: Aus stabilem Karton (mind. 600 g/m²) und die Einstecklaschen zusätzlich geklebt. Die Dispenserkästchen müssen grossflächig (nicht punktuell) auf das Grundplakat geklebt werden, damit sie sich nicht ablösen.

Dispenserkarten: In der Regel Format A6, stabile Qualität, gebunden und bereits in Dispenserkästchen eingefüllt liefern.

Um eine einwandfreie Stabilität sicherzustellen, nehmen Sie bitte unbedingt vorgängig mit VBZ TrafficMedia Kontakt auf.

Buchungsperioden/Dauer

Buchungsperiode: Mindestens 1 Woche.

Startzeit: Jeweils Montag, Dienstag und Donnerstag.

Unterbrüche/Auswechslungen: Nach besonderer Vereinbarung möglich. Die Kosten gehen zu Lasten des Kunden.

Nachfüllung: Auf Kundenwunsch werden Dispenser nachgefüllt. Preise siehe Nebenkosten.

Ablieferung

Termin: Spätestens 10 Tage vor dem Aushang.

Ort: Magazin VBZ TrafficMedia, Luggwegstrasse 67, 8048 Zürich.

Gerardo Caride oder Hermann Brassler
Tel. 044 434 45 27, Fax 044 434 46 83
Mo–Do 07.30–16.00 Uhr, Fr 07.00–15.00 Uhr

Maximalbreite Anlieferungsfahrzeuge: 2,30 m.

Fenstertransparente

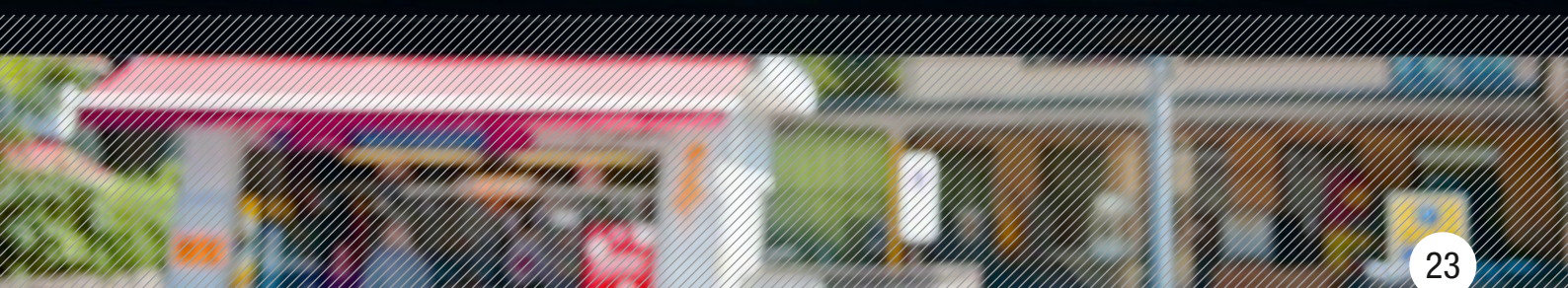

Die Preise



Stückzahl	1 Monat	2 Monate	3 Monate	6 Monate
100	4 400.–	6 350.–	7 620.–	11 430.–
200	8 800.–	12 700.–	15 240.–	22 860.–
300	13 200.–	19 050.–	22 860.–	34 290.–

Längere Aushangdauer auf Anfrage.



Allgemeine Angaben

Der Kunde übernimmt die Kosten für die Gestaltung, die Herstellung und den Transport der Transparente.

Auflage: Mindestens 100 Stück. Mit 300 Stück Präsenz in jedem VBZ-Tramwagen.

Produktion

Ausführung: Digitaldruck 4-farbig CMYK.

Format: 50 x 25 cm.

Druck: Gedruckt wird auf eine transparente Selbstklebefolie, Umkehrdruck für Aussenmontage mit Werbung nach Fahrzeug-Innenseite. Partielles Weiss wie Schriften und Logos sind möglich.

Farben: Bei einer längeren Aushangdauer empfehlen wir, lichtechte Farben zu verwenden. Der vollflächige Weissanteil darf maximal 40% betragen. Scotchcal-Folie ist nicht gestattet.

Montage und Demontage: Erfolgen durch die VBZ und sind im Preis inbegriffen. Die Transparente müssen eine Anfasslasche zum Ablösen der Folie haben.

Spezialformate: Können nur in Absprache mit VBZ TrafficMedia realisiert werden.

Das Hinterlegen einer weissen Grundfolie ist nicht gestattet.

Eigenschaften: Folie darf nicht milchig werden. Ablösbare Folie, gut entfernbar. Verklebetemperaturbereich: mind. +10° C / max. +38° C. Temperaturbeständigkeit: -40° C bis +80° C (gemäss Technikblatt unter www.vbz.ch/trafficmedia).

Buchungsperioden/Dauer

Buchungsperiode: Mindestens 1 Monat.

Startzeit: Freitag.

Wagentypen: Alle.

Unterbrüche/Auswechslungen: Nach Vereinbarung möglich. Die Kosten gehen zu Lasten des Kunden.

Ablieferung

Termin: Spätestens 10 Tage vor dem Aushang.

Ort: Magazin VBZ TrafficMedia, Luggwegstrasse 67, 8048 Zürich.

Gerardo Caride oder Hermann Brassler
Tel. 044 434 45 27, Fax 044 434 46 83
Mo-Do 07.30-16.00 Uhr, Fr 07.00-15.00 Uhr

Maximalbreite Anlieferungsfahrzeuge: 2,30 m.

Leuchtplakate T2000



DB BAHN

Komm, spar mit mir.

Jetzt zu zweit mit dem City Night Line über Nacht in die schönsten Metropolen ziehen und nur eine Person zahlt.

Auf nach Amsterdam, Berlin, Hamburg, Kopenhagen oder Prag. Unverregnet schlafen, ausgerollt ankommen und die Farben ab dem ersten Tag genießen. Eine Fahrt für zwei maximal im City Night Line gibt es schon ab 129,- 139,- Euro/Person im besten Reisezeit und beim Rail Service.

Die Bahn macht auch:

Preis ist abhängig von Strecke, Strecke, Strecke, Strecke und Strecke
ab dem 1.1.2018 bis zum 31.12.2018

City Night Line

Nur für kurze Zeit:
**2 für 1
Angebot!**

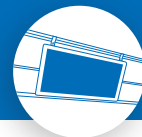

Stückzahl	1 Monat	2 Monate	3 Monate
100	6 500.–	9 500.–	12 500.–
200	13 000.–	19 000.–	25 000.–
300	19 500.–	28 500.–	37 500.–

Allgemeine Angaben

Der Kunde übernimmt die Kosten für die Gestaltung, die Herstellung und den Transport der Leuchtplakate T2000.

Auflage: Mindestens 100 Stück.

Linienwahl: Es können nur ganze Netze und keine einzelnen Tramlinien gebucht werden.

Produktion

Format: Papiermass Leuchtplakat 76 cm × 36 cm; Sichtmass 74 cm × 34 cm. Das Format entspricht dem Verhältnis eines F12-Plakats. Plakatsujets können somit verwendet werden.

Druck: Es kann normales Plakatpapier verwendet werden – ohne Raster auf der Rückseite. Eine optimale Leuchtqualität kann mit dem Dia-Druckverfahren erzielt werden.

Montage und Demontage: Erfolgen durch die VBZ und sind im Preis inbegriffen.

Buchungsperioden/Dauer

Buchungsperiode: Mindestens 1 Monat.

Startzeit: Jeweils am ersten Mittwoch des Monats.

Abholung und Ablieferung

Termin: Spätestens 10 Tage vor dem Aushang.

Ort: Magazin VBZ TrafficMedia, Luggwegstrasse 67, 8048 Zürich.

Gerardo Caride oder Hermann Brassler
Tel. 044 434 45 27, Fax 044 434 46 83
Mo–Do 07.30–16.00 Uhr, Fr 07.00–15.00 Uhr

Maximalbreite Anlieferungsfahrzeuge: 2,30 m.

Bodenkleber





Stückzahl	1 Monat	2 Monate	3 Monate	6 Monate
10	7 500.–	13 500.–	19 500.–	37 500.–
20	14 500.–	26 500.–	38 500.–	74 500.–

Allgemeine Angaben

Der Kunde übernimmt die Kosten für die Gestaltung, die Herstellung und den Transport der Bodenkleber.

Auflage: Mindestens 10 Stück, maximal 20 Kleber (maximal 2 Kleber pro Fahrzeug, maximal 10 Fahrzeuge). Eine Linienwahl ist aus betrieblichen Gründen nicht möglich.

Produktion

Material der Folien in Absprache mit der Produktionsfirma und den VBZ. Montage und Demontage erfolgen durch die Produktionsfirma und gehen zu Lasten des Kunden.

Masse: Max. 50 cm × 80 cm.

Buchungsperioden/Dauer

Buchungsperiode: Mindestens 1 Monat.

Startzeit: Frei wählbar.

Unterbrüche/Auswechslungen: Nach besonderer Vereinbarung möglich. Die Kosten gehen zu Lasten des Kunden.

Kontakt

VBZ TrafficMedia
Luggwegstrasse 65, 8048 Zürich.

Tel. 044 434 47 37, werbekunden@vbz.ch
www.vbz.ch/trafficmedia



Stückzahl	1 Monat	2 Monate	6 Monate	12 Monate
100	1 600.–	2 800.–	7 600.–	13 780.–
200	3 200.–	5 600.–	15 200.–	27 560.–
300	4 800.–	8 400.–	22 800.–	41 340.–
400	6 400.–	11 200.–	30 400.–	55 120.–

Allgemeine Angaben

Der Kunde übernimmt die Kosten für die Gestaltung, die Herstellung und den Transport der Plakate.

Auflage: Mindestens 100 Stück. Mit 400 Stück Präsenz in jedem VBZ-Tramwagen.

Produktion

Format: 164 mm Breite × 246 mm Höhe.

Druck: Die Plakate sind einseitig bedruckt. Auch doppelseitig bedruckte Plakate werden akzeptiert.

Papier: Papiergewicht mind. 150 g/m².

Montage und Demontage: Erfolgen durch die VBZ und sind im Preis inbegriffen.

Buchungsperioden/Dauer

Buchungsperiode: Mindestens 1 Monat.

Startzeit: Donnerstag.

Unterbrüche/Auswechslungen: Nach Vereinbarung möglich. Die Kosten gehen zu Lasten des Kunden.

Ablieferung

Termin: Spätestens 10 Tage vor dem Aushang.

Ort: Magazin VBZ TrafficMedia, Luggwegstrasse 67, 8048 Zürich.

Gerardo Caride oder Hermann Brassler
Tel. 044 434 45 27, Fax 044 434 46 83
Mo–Do 07.30–16.00 Uhr, Fr 07.00–15.00 Uhr

Tramvollbemalung





6 Monate

280 000.–

9 Monate

380 000.–

12 Monate

480 000.–

Allgemeine Angaben

Der Kunde übernimmt die Kosten für die Gestaltung, die Herstellung, die Montage und die Demontage.

Vollbemalung: Über 160 m² Aussenhülle. Innenwerbung mit 40 Hängekartons, 20 Fenstertransparenten, 4 Zeitungsboxplakaten, 12 Flyerboxen (Format A6), 2 Bodenklebern.

Linienwahl: Nur Cobras. Eine Linienwahl ist nicht möglich. Höchstens 5 Cobras mit Vollbemalung gleichzeitig.

Produktion

Alle Gestaltungsvorschläge müssen den VBZ vorab zur Genehmigung vorgelegt werden.

Technische Vorgaben: Fenster und Türen müssen frei bleiben. Die Sicht der Fahrgäste darf nicht eingeschränkt werden. Linienangaben und Fahrzeugnummern müssen sichtbar bleiben.

Farben: Bei der Cobra-Nase dürfen keine dunklen Hintergrundfarben verwendet werden, damit das Tram in der Dunkelheit erkennbar bleibt.

Buchungsperioden/Dauer

Buchungsperiode: Mindestens 6 Monate.

Startzeit: Frei wählbar.

Wagentyp: Cobra.

Montage

Termin und Ort: Gemäss Absprache mit VBZ TrafficMedia und dem entsprechenden Tramdepot.

Haltestellenplakate

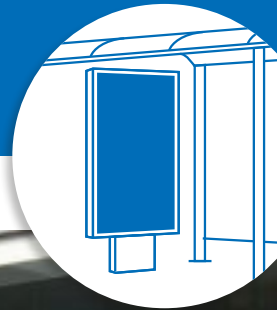

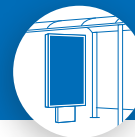

Allgemeine Angaben

Leuchtplakate an Haltestellen der VBZ Züri-Linie werden Tag und Nacht gesehen – von Wartenden, von Ein- und Aussteigenden und von Vorbeifahrenden.

Format: F12 (268,5 cm Breite x 128 cm Höhe) oder F200 (116,5 cm Breite x 170 cm Höhe).

Buchung: Direkt bei der APG.

Kontakt

Allgemeine Plakatgesellschaft APG
Giesshübelstrasse 4, Postfach, 8027 Zürich

Tel. 044 283 11 11, Fax 044 202 78 49, filiale.zurich@apg.ch
www.apg.ch

Ticketkooperationen

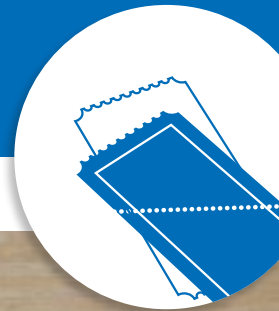



Kooperation für Veranstaltungen

Das beinhaltet die Kooperation:

- Gesamtes Verkehrskonzept rund um die Veranstaltung (Zusatzkurse, Speziallinien, Shuttle-Busse).
- Integration der ZVW-Fahrausweise für Hin- und Rückfahrt ins Veranstaltungsticket.
- Fahrplankommunikation vor Ort und unterwegs.
- Unterstützung der Werbung für Ihren Anlass (Flyer, Plakate, ZVW-Homepage).
- Eine einzige Anlaufstelle für alle Dienstleistungen.

Spezialkarten

Diese Karten werden nicht in die Veranstaltungstickets integriert. Sie eignen sich deshalb nicht nur für Anlässe, sondern auch als Kundengeschenke.

Kontakt

Verkehrsbetriebe Zürich, Verkauf Kooperationen
Luggwegstrasse 65, 8048 Zürich

Tel. 044 434 46 64/70, Fax 044 434 46 91
veranstaltungen@vbz.ch

Kontakt

VBZ TrafficMedia

Luggwegstrasse 65
8048 Zürich
Tel. 044 434 47 37
Fax 044 434 46 90
www.vbz.ch/trafficmedia

Leitung VBZ TrafficMedia

Daniel Andres
Tel. 044 434 47 37
daniel.andres@vbz.ch

Verkauf

Melinda Steiner
Tel. 044 434 46 56
melinda.steiner@vbz.ch

Lieferadresse

Magazin VBZ TrafficMedia
Luggwegstrasse 67
8048 Zürich
Gerardo Caride
Hermann Brassler

Anlieferung Montag–Donnerstag

07.30–16.00 Uhr

Freitag

07.00–15.00 Uhr

Maximalbreite Anlieferungsfahrzeuge: 2,30 m.

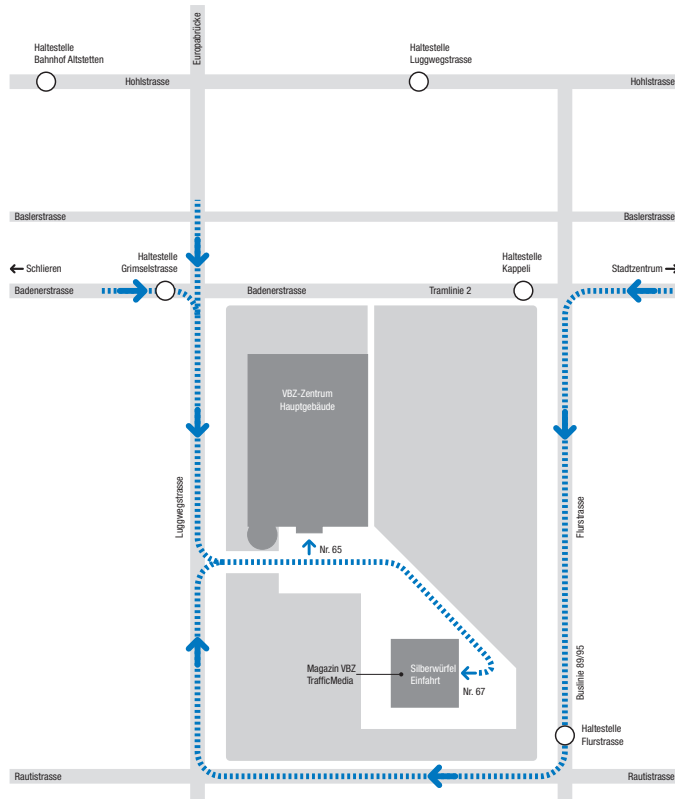

Die allgemeinen Geschäftsbedingungen der VBZ TrafficMedia.

Diese allgemeinen Geschäftsbedingungen (AGB) regeln das Verhältnis zwischen dem Mieter der VBZ-Werbefläche (Kunde) und der Stadt Zürich, vertreten durch die Verkehrsbetriebe Zürich (VBZ), VBZ TrafficMedia. Anderlautende Bestimmungen sind nur gültig, wenn sie von den Parteien schriftlich vereinbart wurden.

1 Qualität und Inhalt der Werbemittel Der Kunde orientiert die VBZ über den Charakter der vorgesehenen Werbung. Werbung politischer Natur, für alkoholische Getränke, Raucherwaren oder mit Texten und Bildern, die in irgendeiner Form Anstoss erregen könnten oder diskriminierend wirken, ist ausgeschlossen. Die Werbemittel sind der VBZ TrafficMedia in elektronischer Form zur Genehmigung vorzulegen. Im Interesse einer einwandfreien und sauberen Präsentation wird beschädigtes oder unsachgemäss hergestelltes Werbematerial nicht angenommen bzw. entfernt.

2 Gesetzliche Bestimmungen Der Kunde haftet allein für die Folgen der Nichtbeachtung gesetzlicher Vorschriften bezüglich Inhalt und Präsentation der Werbung (Urheberrechte, Markenschutz, unlauterer Wettbewerb, Heilmittelgesetz usw.).

3 Vertragsrücktritt Untersagen die Behörden oder die VBZ den Aushang eines Werbemittels oder kann dieser aus behördlichen oder technischen Gründen nicht wie vereinbart vorgenommen werden, können die VBZ vom Vertrag entschädigungslos zurücktreten.

4 Platzierung Die Verteilung der Werbemittel erfolgt gleichmässig auf alle Fahrzeuge und liegt im Ermessen der VBZ, ebenso die Platzierung innerhalb der Fahrzeuge. Umplatzierungen aus betrieblichen Gründen sind grundsätzlich vorbehalten. Die VBZ verpflichten sich zu keinem Konkurrenzausschluss.

5 Terminverschiebung Terminverschiebungen der Aushänge aus betrieblichen oder technischen Gründen haben weder einen Entschädigungsanspruch noch ein vorzeitiges Rücktrittsrecht des Kunden zur Folge.

6 Auswechslungen Auswechslungen der Werbemittel können in Absprache mit den VBZ erfolgen. Die entsprechenden zusätzlichen Kosten gehen zu Lasten des Kunden.

7 Ersatz Für länger dauernde oder sich wiederholende Werbeaktionen hat der Kunde Ersatzmaterial bereitzustellen.

8 Schäden Für Schäden an Werbemitteln durch Dritte oder höhere Gewalt sowie bei Verlust übernehmen die VBZ keine Haftung. Die VBZ wechseln beschädigte Werbemittel aus, sofern das erforderliche Ersatzmaterial vorhanden ist, ansonsten werden sie entfernt. Die entsprechenden Auswechslungskosten gehen zu Lasten des Kunden.

9 Beanstandungen Beanstandungen bezüglich des Werbeauftrittes sind seitens des Kunden während der Werbezeit bzw. Mietdauer vorzubringen, ansonsten können sie nicht mehr entgegengenommen werden.

10 Keine Rückgabe von Werbemitteln Nach Ablauf der Aushänge verfügen die VBZ über die noch vorhandenen Werbemittel, sofern keine andere Abmachung vorliegt.

11 Untermiete/Abtretung Untermiete sowie Übertragung von Rechten aus diesem Vertrag an Dritte sind ohne schriftliche Genehmigung durch VBZ TrafficMedia nicht gestattet.

12 Zahlungsmodalitäten Der Mietzins samt Nebenkosten für die gewählte Mietdauer wird jeweils vor Vertragsbeginn fällig. Die Zahlung hat 30 Tage nach Rechnungsstellung zu erfolgen. Der Kunde nimmt zur Kenntnis, dass bei Zahlungsverzug Verzugszinsen von 5% und eine Mahngebühr von CHF 20.– anfallen. Bei ausbleibender oder verspäteter Zahlung behalten sich die VBZ das Recht vor, über die Werbeflächen ohne weitere Mahnung zu verfügen. Der Kunde ist dadurch seiner vertraglichen Pflichten nicht entbunden. Der Aushang wird in diesem Fall mindestens bis zur Bezahlung des fälligen Betrages aufgeschoben bzw. unterbrochen.

13 Tarifänderung Der massgebliche Mietzins sowie die Nebenkosten bestimmen sich nach den bei Rechnungsstellung gültigen allgemeinen Tarifsätzen der VBZ. Ein Rücktrittsrecht vom Vertrag besteht nur, wenn sich die Tarife zwischen zwei Rechnungsstellungen oder zwischen dem Vertragsabschluss und der ersten Rechnungsstellung um mehr als 5% erhöhen.

14 Mehrwertsteuer Die Mehrwertsteuer wird aufgrund der massgebenden Steuersätze zusätzlich in Rechnung gestellt.

15 Annullationsbedingungen Der Kunde kann den Mietvertrag ohne Kostenfolge ganz oder teilweise annullieren, sofern er VBZ TrafficMedia bis 11 Wochen vor Vertragsbeginn mittels eingeschriebenem Brief über den Rücktritt informiert. In allen anderen Fällen zieht die Annullierung folgende Kostenpflicht nach sich:

- bis 10 Wochen vor Vertragsbeginn 5% des Rechnungsbetrages
- 9 bis 7 Wochen vor Vertragsbeginn 10% des Rechnungsbetrages
- 6 bis 4 Wochen vor Vertragsbeginn 50% des Rechnungsbetrages
- ab 3 Wochen vor Vertragsbeginn 100% des Rechnungsbetrages

16 Kündigung Jahres- oder Mehrjahresverträge können mit einer Frist von 3 Monaten schriftlich gekündigt werden. Erfolgt keine Kündigung, verlängert sich die Vertragsdauer stillschweigend.

17 Ausführungsbedingungen/Anlieferung Die Ausführungs- und Anlieferungsbedingungen sind integrierender Bestandteil des Vertrags. Ausbleibende, vertragswidrige oder verspätete Lieferungen entheben den Kunden nicht von seiner Zahlungspflicht. Die Werbeflächen werden ohne weitere Mahnung anderweitig vermietet.

18 AGB Die VBZ behalten sich jederzeit Änderungen der AGB vor.

19 Gerichtsstand Gerichtsstand für allfällige Streitigkeiten aus dem Vertrag ist Zürich.

VBZ TrafficMedia
Luggwegstrasse 65
8048 Zürich

Tel. 044 434 47 37
Fax 044 434 46 90

werbekunden@vbz.ch
www.vbz.ch/trafficmedia

