



Ausfahrtstyp A, 30 km/h (VErV), ohne Trottoir

Senkrechtparkfeld

(verkehrsberuhigte Strasse ohne öffentlichen Verkehr)

1:100

Breite des Parkfelds abhängig von der Fahrgassenbreite (VSS 40 291 (Ausgabe 2021-12), Abschn. E, Ziff. 12).
Längsneigung Parkfeld: max. +/- 8% (VErV)
Querneigung Parkfeld: max. +/- 2% (Empfehlung)

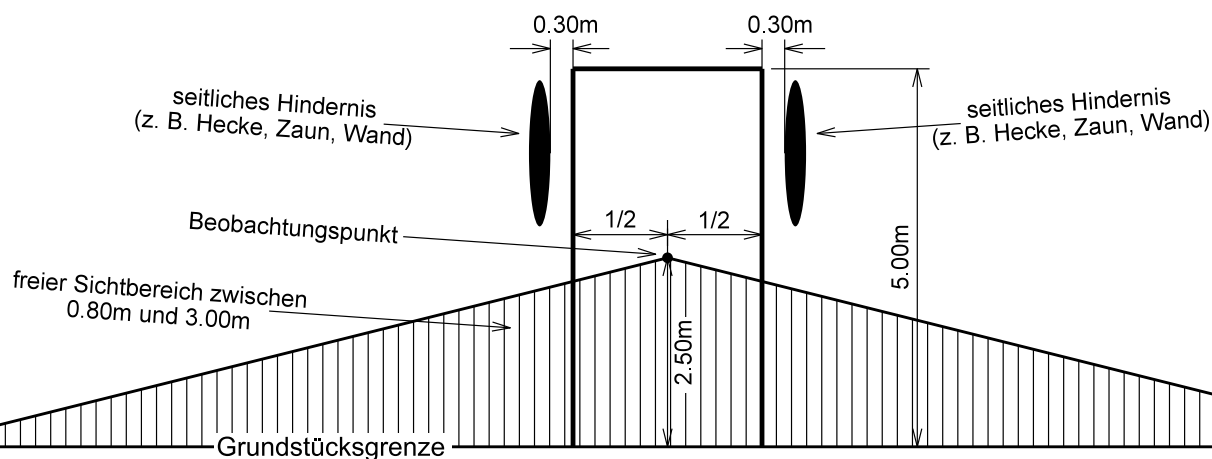

1:500

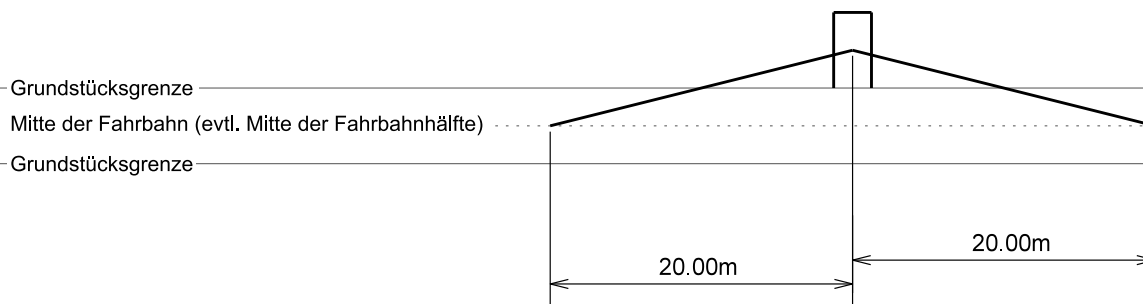

12.04.2022

Bei den oben stehenden Abbildungen handelt es sich um schematische Darstellungen ohne Gewähr. Massgebend und verbindlich ist alleine die konkrete Beurteilung des Bauvorhabens im Rahmen des förmlichen Baubewilligungsverfahrens.